



RAV4

10 | TOYOTA RELAX
AASTAT | GARANTII





ÜLENI LINNAMAASTUR ÜLENI HÜBRIID EI MINGEID MÖÖNDUSI

Rafineeritud ja omanäolises RAV4-s seguneb linnamaasturi tõeline olemus stiili ning tehnoloogiaga. Tänu suure pöördemomendi ja väikeste heitkoguste ainulaadsele kombinatsioonile sobib RAV4 suurepäraselt nii maastikule kui ka linnatänavatele.

SISUKORD

- 4 Disain
- 6 Hübrid
- 8 Sõitmine
- 10 Mootorid
- 12 Ohutus
- 16 Mugavus
- 18 Tehnoloogia
- 22 Varustustasemed
- 34 Tarvikud
- 38 Värvid
- 40 Veljed
- 42 Viimistlused
- 44 Tehnilised andmed
- 48 Varustus
- 58 Keskkond ja meelerahu

ON OLEMAS DISAIN JA ON OLEMAS STIIL

VÕIMAS KUJUNDUS, MILLEL ON TÕELINE LINNAMAASTURI ISELOOM.

RAV4 on linnamaastur, mis pakub igakülgset sõidunaudingut – ja on mõeldud neile, kes soovivad silma paista. Täielikult väljaarendatud linnamaasturi jõulise ilme ning teravate dünaamiliste joontega RAV4 väljendab stiilsust ja linlikkust. Jõulise ja enesekindla RAV4 tugev kere tõmbab pilke – alates elegantsetest LED-esituledest mööda jõulist küljesiluetti ja lõpetades ainulaadsete LED-tagatuledega, mis loob omanäolise ja elegantse ilme.

RAV4 välimus ja käitumine vastavad jõulisele maasturlikule hoiakule ja samal ajal tunneb ta end linnas täiesti koduselt.





Pildil kujutatud mudel on Hybrid Style



ON OLEMAS HÜBRIID JA ON OLEMAS TOYOTA HÜBRIID

HÜBRIIDLINNAMAASTUR ON LOODUD IGA TEE JA LINNA JAKS.

RAV4 võimas 2,5-liitrine Hybrid Dynamic Force'i mootor pakub suurepäraseid sõiduomadusi mingeid mööndusi tegemata. See tagab kindlustunde igasugustes sõidutingimustes nii kiirteedel kui ka tiheda liikluse ja saastenormidega linnades ning keerulistes teeoludes. Tänu iselaadivale hübriidajamile saad nautida ka erakordset sõiduulatust – see pakub mugavaid elektrimootori eeliseid, nagu vaikne sõit ja suurem ökonoomsus.

RAV4-ga kulged läbi linna, vallutad maanteid ja unustad igasugused kompromissid.



Pildil kujutatud mudel on Hybrid Style

ON OLEMAS KONTROLL JA ON OLEMAS ENESEKINDLUS

**SÕIT POLE VÕRRELDAV ÜHEGI LINNAMAASTURI SÕIDUGA, SEST SELLE
LOOMINE ERINEB TEISTEST LINNAMAASTURITEST.**

RAV4 esindab kompromissitut tasakaalu ruumikuse, sõidumugavuse, võimsuse ja igasugustel teedel sõitmise võimekuse vahel. Uudne TNGA platvorm* on võimaldanud Toyota inseneridel auto massi vähendada, raskuskeset madalamale viia ning suurendada nii kere jäikust kui juhi vaatevälja. Tänu kõigile neile muudatustele on RAV4 hõlpsam juhtida ja sellega on tõeline nauding sõita. Platvorm on andnud disaineritele suurema vabaduse luua stiilne auto, kus on rohkem ruumi nii sõitjatele kui ka pagasile.

Tulemuseks on ülivõimekas sõiduvahend, millega võid minna kõikjale ohutult ja stiilselt – ja sulle hakkab lihtsalt sõitmine meeldima.

* Toyota uus veermikuarhitektuur.







HÜBRIID FWD/AWD
2,5-LIITRINE HYBRID
DYNAMIC FORCE, E-CVT
Võimsus: 218/222 DIN hj
Kütusekulu:* 5,7–5,9 l / 100 km
CO₂ heitkogus* 128–133 g/km
Kiirendus: 0–100 km/h 8,1 s

BENSIIN
2,0-LIITRINE
BENSIINIMOOTOR
DYNAMIC FORCE M/D S
Võimsus: 175 DIN hj
Kütusekulu:* 7,3–7,7 l / 100 km
CO₂ heitkogus* 158–175 g/km
Kiirendus: 0–100 km/h 9,8 s

M/D S = Multidrive S (sujuvalt muutuva
ülekandearvuga käigukast)
e-CVT = elektroonilise juhtimisega sujuvalt
muutuva ülekandearvuga käigukast
* Kombineeritud tsükklis.

SÕIDUREŽIIMI VALIKULÜLITI

Ökonoomsuse tagamiseks vali režiim „Eco“, meelierutavama kogemuse saamiseks režiim „Sport“ või igapäevasõitudeks režiim „Normal“. Kui satud rasketesse oludesse, vajuta lihtsalt lülitit „Trail“ ning AWD süsteem aitab hoida auto liikumises isegi siis, kui haarduvad ainult kaks ratast.

ON OLEMAS POTENTSIAAL JA ON OLEMAS VÕIMSUS

JÕUDLUSE, ÖKONOOMSUSE JA VÄIKESTE HEITKOGUSTE SEGU.

RAV4 kinnitab oma positsiooni linnamaasturite turu liidrina tänu teedrajavale 2,5-liitrisele Hybrid Dynamic Force'i mootorile. Nutika nelikveoga (AWD-i) RAV4 pakub muljetavaldavaid sõiduomadusi nii maanteel kui ka maastikul. Ja tänu võimele kohaneda muutuvate sõiduoludega automaatselt on sul olemas kogu vajalik veojõud siis, kui seda vajad – lumes, poris, järskudel nõlvadel ja isegi suurel kiirusel kurve võttes.

Saad valida muljetavaldava 2,5-liitrise Hybrid Dynamic Force'i mootori või võimeka 2,0-liitrise bensiinimootori Dynamic Force, lisaks saab valida kas esi- või nelikveo. Ükskõik millise variandi sa ka valid, võid olla kindel, et mitte ükski teine linnamaastur ei paku sama suurepärase tasakaalu võimsuse, ökonoomsuse ja puhta sõidunaudi vahel nagu RAV4.



Pildil kujutatud mudel on Hybrid Style

ON OLEMAS KONTROLL JA ON OLEMAS ENESEKINDLUS

TOYOTA T-MATE. MUUDAB SU TEEKONNA TURVALISEMAKS.

T-Mate koosneb abisüsteemidest, mis muudavad sõitmise ohutumaks ja turvalisemaks nii maanteel, linnas kui ka parkimisel. Need süsteemid aitavad kaitsta nii sind ja sinu kaassõitjaid kui ka teisi liiklejaid. See kõik on osa Toyota eesmärgist parandada liiklusohutust ja jätta liiklusõnnetused minevikku.



Lisateave T-Mate'i kohta.

KOKKUPÕRKE ENNETUSSÜSTEEM (PCS)

Kokkupõrke ennetussüsteem aitab tuvastada ja vältida kokkupõrkeid teiste sõidukite, jalakäijate ning jalgratturitega. See teavitab juhti helisignaali ja visuaalsete hoiatuste ning piduriabi kasutamisega. Kui juhil ei õnnestu õigel ajal pidurdada, rakenduvad pidurid automaatselt, et vältida kokkupõrget või leevendada selle tagajärgi. Lisaks toetavad juhti päevasel ajal ristmikel pööramisel ja kõrvalepõikamise manöövrite sooritamisel kokkupõrke vältimise abi ja roolimisabi.

KOHANEV PÜSIKIIRUSHOIDIK (ACC)

See süsteem hoiab eesoleva sõidukiga vähimat eelseadistatud pikivahet. Kui pikivahe kahaneb, vähendab süsteem kiirust ning lõpuks rakendab pidurid ja aktiveerib pidurituled. Kui su autol on liiklusmärkide jälgimise süsteem, tuvastab see ka teekonnal olevad kiiruspiirangud ja soovitab vajalikke muudatusi.

AUTOMAATSED KAUGTULED (AHB)

Automaatsete kaugtulede süsteem jälgib teed, et tuvastada vastutulevaid esitulesid. Esitulede tuvastamisel lülitab see automaatselt kaugtuled välja ja lähituled sisse. Kui esituled mööduvad, lülitab süsteem automaatselt kaugtuledele tagasi. Tulemus? Ohutum õisel ajal sõitmine nii sinu kui ka teiste liiklejate jaoks.

SÕIDURAJA ABISÜSTEEM (LTA)

Meie sõiduraja abisüsteem on loodud maanteesõidu ohutumaks muutmiseks. See hoiab auto sõiduraja keskel ja kui sõiduk hakkab kõrvale kalduma, parandab roolimisabi õrnalt, aga kindlalt liikumissuunda.



Pildil kujutatud mudel on Hybrid Style



PIMEALA MONITOR (BSM)

Pimeala monitor hoiatab juhti sõidukite eest, mida ta küljepeeglist pole märganud. See on eriti kasulik möödasõidul.

TAGANT RISTSUUNAS LÄHENEVA SÕIDUKI HOIATUSSÜSTEEM (RCTA)

Parkimiskohalt välja tagurdades tuvastab see süsteem vasakult või paremalt lähenevad sõidukid ja hoiatavad sind kokkupõrke vältimiseks.

PANORAAMVAATEMONITOR (PVM)

Süsteem muudab parkimise lihtsamaks ja turvalisemaks, ühendades nelja kaamera pildid ümbritsevast peaaegu ringvaateks.

TOYOTA SMART CONNECT – TEEDEL ASET LEIDVAD SÜNDMUSED

Süsteem annab juhile märku teel olevatest ohtudest, näiteks eespool juhtunud õnnetusest või libedast teest. See teave saadakse teistelt juhtidelt ja kuvatakse sõiduki multimeediaekraanil. Olenevalt multimeediasüsteemi tüübist saab võimalikest ohtudest ka teada anda, tänu millele paraneb üldine liiklusohutus.

ON OLEMAS PARKIMINE JA ON OLEMAS T-MATE

SÕITMINE JA PARKIMINE MUUTUB OHUTUMAKS NING MUGAVAMAKS.

RAV4 pakub uuenduslikku sõidu- ja parkimisabi, mis on osa Toyota pühendumusest jätta liiklusõnnetused minevikku. Panoraamvaate monitor ühendab nelja kaamera pildid ümbritsevast peaaegu ringvaateks, et miski ei jääks märkamata isegi kitsastes kohtades manööverdamisel. Ja kui miski jääb ikkagi kahe silma vahele, hoiatab sind pimeala monitor.



Lisateave T-Mate'i kohta.

ON OLEMAS PIISAV JA ON OLEMAS RIKKALIK

SALONG, KUS ON RUUMI END TÄIELIKULT VÄLJA SIRUTADA – VIIMISTLETUD ERAKORDSE TUNNETUSLIKU KVALITEEDIGA.

Toyota RAV4-S saavad kokku jõuline välimus ja hoolikalt läbimõeldud salong. Muljetavaldav salong koondub ümber laia keskkonsooli ja uue moodsa näidikupaneeli ning selles on mugavalt ruumi igale kaassõitjale. Kõrgemale tõstetud sõiduasend suurendab nähtavust ja annab eesolevale teele parema vaate. Erakordset stiili rikastab tõhus tipp tehnoloogia, mille juurde kuuluvad uuenduslikud funktsioonid, nagu juhtmeta laadimine ja eritellimusel valmistatud, 9 kõlariga JBL-i helisüsteem, mis tekitab kontserdikvaliteediga heli. Nutitelefonu sujuva integreerimise abil saad Apple CarPlay ja Android Auto™ kaudu kasutada oma lemmikrakendusi. Nutikalt disainitud suurel pakiruumil on tasane põrand, kus puuduvad servad või sooned, mis lihtsustab pagasi sisse- ja väljalibistamist. Ja tänu sellele, et tagaistmed saab pakiruumiga tasapinnaliseks klappida, saad vajaduse korral hõlpsalt ruumi juurde.

SALONGIVALGUSTUS

Elektrilisest panoraam-katuseluugist voogab autosse valgust, mis muudab salongi avaraks.



Pildil kujutatud mudel on Premium Plus



Pildil kujutatud mudel on Hybrid Style



ON OLEMAS NUTIKAS JA ON OLEMAS ARUKAS

TOYOTA SMART CONNECT JA INTUITIIVSELT INTEGRERITUD TEHNOLOGIA MUUDAVALD SÖITMISE UNELMAKS.

Erakordse multimeediasüsteemiga Toyota RAV4 kasutab Toyota Smart Connecti, et pakkuda juhtmeta tehnoloogia kaudu reaalajas kaardi- ja liiklusteavet ning teavet teeuenduste ja parkimise kohta. 10,5-tolline puutekraan kuvab kogu tähtsa teabe ühes kohas ja nutikas häälabiline muudab teele keskendumise lihtsamaks kui kunagi varem. Nutikas häälabiline, tehisintellekt ja pilveteenus töötavad Toyota Smart Connecti kaudu sünkroonis, mis tähendab, et sa ei pea enam teele vaatamise ajal ühtegi nuppu vajutama. Käsi roolilt tõstmata saad rohkem kui 100 erineval viisil juhtida oma telefoni, navigatsioonisüsteemi, helisüsteemi ja sõiduki muid juhtsüsteeme, nagu kliimaseade ja istmed.

PAREM ÜLEVAATE ÜMBRITSEVAST

Isetumenev tahavaatepeegel muutub vaid nupuvajutusega kõrglahutusega digitaalseks monitoriks. Ja kuna see kasutab RAV4 tagaakna ülaossa paigaldatud kaamerat, kuvab monitor alati selge ülevaate, isegi kui pakiruumis on nähtavust vähendavaid esemeid.

ON OLEMAS NUTIKAS JA ON OLEMAS ÜHENDATUD

MyT RAKENDUS MUUDAB SÕITMISE LIHTSAMAKS JA AVAB SU NUTITELEFONIS ROHKELT ÜHENDUVUSVÕIMALUSI.

MyT on sinu auto jaoks loodud ühendatud teenuste komplekt, mis teeb su elu lihtsamaks. MyT rakendus pakub erinevaid teenuseid ja võimaldab sul oma Toyotaga luua püsiva ühenduse. MyT internetipõhiste teenustega on sul juurdepääs reaajas uuendustele, nagu kiiruskaamerate hoiatused, sõitude planeerimine ja hoolduse broneerimine veebis.

Lisaks on sul ligipääs funktsioonile Hybrid Coaching, mis aitab optimeerida elektrirežiimis sõitmist ja säästa kütust, tagades, et saad oma hübriidist maksimumi võtta.



Tutvu kõigi funktsioonidega.

GOOGLE MAPSI ABIL TÖÖTAV FIND MY CAR

Find My Car ütleb sulle täpselt, kuhu sa auto parkisid.

SHARE TO CAR

Planeeri sõit mugavalt kodust või ükskõik kust mujalt. MyT võimaldab saata sihtkohad otse auto navigatsioonisüsteemi.

SÕIDUANDMED

Salvesta ja vaata üle oma sõiduandmed, nagu kiirus, kiirendus ja läbisõit.

KAUGTEENUSED

Kasuta telefoni, et määrata kliimaseade enne sõitu sõidukit jahutama või soojendama, lukustada ja avada ukсед ning vilgutada ohutulesid, et oma sõiduk üles leida.

HOOLDUSE MEELDETULETUSED

Kuna sulle esitatakse auto tegeliku läbisõidu põhjal hoolduse meeldetuletused, ei jää enam ükski hooldus vahele.

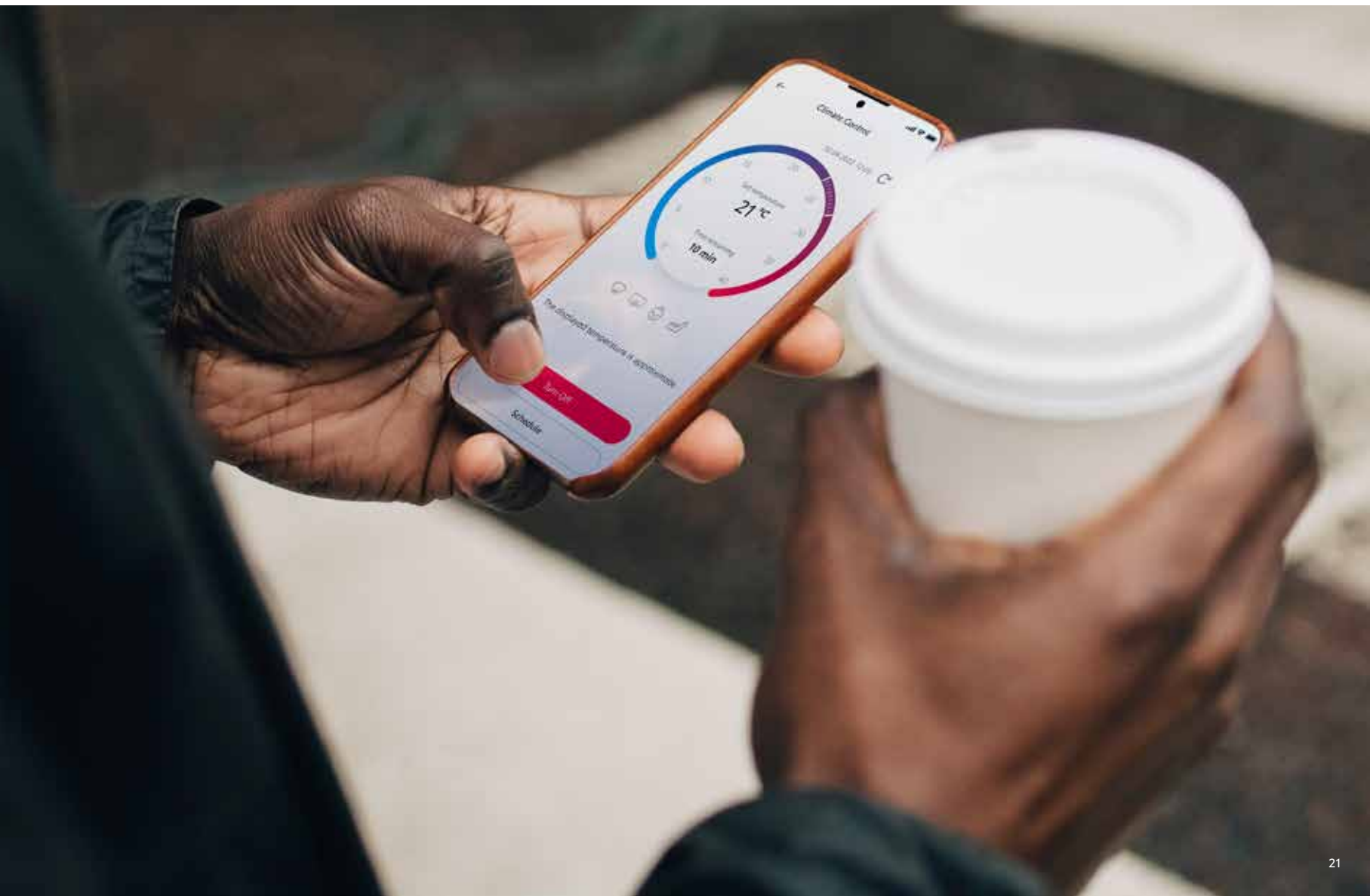

VARUSTUSTASE ACTIVE

Sinu sisenemine RAV4 maailma mitmesuguse standardvarustusega. Naudi juurdepääsu kõigile vajalikele asjadele ühes kompromissitus pakettis.





Pildil kujutatud mudel on Hybrid Active

**STANDARDVARUSTUS**

- Saadaval kõigis kerevärvides, v.a kahetooniliste värvidega ja värvitooniga Emotional Red 2
- 17-tollised heledad hõbedased valuveljed (5 kodaraga)
- Katusereelingud
- LED-esituled (parabooli tüüpi)
- Automaatsed kaugtuled
- Nutikas kohanduv kiirushoidik
- Kokkupõrke ennetussüsteem koos jalakäijate ja jalgratturite tuvastamise funktsiooniga
- Sõiduraja abisüsteem Lane Trace Assist
- Must kangas
- Multimeediasüsteem Toyota Smart Connect (10,5-tolline ekraan)
- Pilvepõhine navigatsioon
- 7-tolline värviline TFT-universaalnäidik
- Nutitelefoniga ühendamine (Apple CarPlay ja Android Auto)

Täpsemat teavet varustuse kohta vt lk 48–57.



Konfigureeri oma RAV4.

VARUSTUSTASEMED LUXURY JA LUXURY PLUS

See varustustase pakub suurepärast tasakaalu vormi, funktsionaalsuse ja omaduste vahel. Moodsal linnamaasturil on peale kujunduse olemas kõik vajalik selleks, et saaksid eristuda.





Pildil kujutatud mudel on Hybrid Luxury



* Juhtmeta laadija varustustasemes Luxury Plus.

LUXURY STANDARDVARUSTUS (lisaks varustustasemele Active)

- 12,3-tolline värviline TFT-universaalnäidik
- Soojendusega rool
- Vihmaandur
- Isetumenev tahavaatepeegel
- Parkimisandurid taga
- Elektriliselt kere vastu pööratavad küljepeeglid
- Käivitusnupp
- Kaugteenused

STANDARDVARUSTUS LUXURY PLUS (lisaks varustustasemele Luxury)

- 18-tollised tumedad hõbedased valveljed (5 topeltkodaraga)
- Võtmeta sisenemis- ja käivitusüsteem
- Toonklaas
- Elektriline tagaluuk
- Juhtmeta telefonilaadija
- Nahk- / Alcantara poolnahkistmed
- Horisontaalne kaubavõrk

Täpsemat teavet varustuse kohta vt lk 48–57.

VARUSTUSTASE STYLE

Juhtidele, kes soovivad muljet avaldada, kujutab varustustase Style endast kompromissitut valikut. Rikkalikud rabavad detailid annavad koos RAV4-le stiilse linliku ilme.





Pildil kujutatud mudel on Hybrid Style



STANDARDVARUSTUS

(lisaks varustustasele Luxury Plus)

- Saadaval kahetooniliste kerevärvidega
- 19-tollised läikivmusta värvi valuveljed (10 kodaraga)
- LED-esituled (projektortüüpi)
- Mustad sportlikud kunstnahast istmed siniste õmblustega
- Elektriliselt reguleeritav juhiiste
- Must radiaatorivõre
- Parkimisandurid ees
- Must laekate

Täpsemat teavet varustuse kohta vt lk 48–57.

VARUSTUSTASE GR SPORT

Valluta teed uue varustustaseme GR SPORT rafineeritud stiilis. Erinevad omadused alates eritöötusega mustadest valvelgedest ja lõpetades pillkupüüdva iluvõrega võimaldavad sul muljet avaldada.





Pildil kujutatud mudel on Hybrid RAV4 GR SPORT



STANDARDVARUSTUS

(lisaks varustustasemele Style)

- 19-tollised erilised GR SPORT-i valuveeljed
- Ühetoimeline kerevärv
- GR SPORT-i spetsiaalne vedrustus
- Käiguvahetuslabad
- Must laekate
- GR SPORT-i väliselemendid
- GR SPORT-i salongielemendid
- Nutikas pikivahe andur (ICS)
- Pimeala monitor (BSM)
- Tagant ristsuunas läheneva sõiduki hoiatussüsteem (RCTA) koos piduriabiga
- GR SPORT-i mustad kunstseemisnahast istmed
- Elektriliselt reguleeritavad mälu funktsiooniga istmed (ainult juhil)
- Panoraamvaate monitor

Täpsemat teavet varustuse kohta vt lk 48–57.

VARUSTUSTASE RAV4 ADVENTURE

Uue jõulise disaini ja võimsa hübriidlahendusega Toyota RAV4 ADVENTURE on mõeldud sõitmiseks. Sõida võimsa Hybrid AWD-iga linnas ja maanteel ning ela elu täiel rinnal.





Pildil kujutatud mudel on Hybrid RAV4 ADVENTURE



STANDARDVARUSTUS

(lisaks varustustasemele Style)

- Saadaval kerevärvides Ash Grey, Midnight Black, Tokyo Red, Urban Khaki
- 19-tollised mattmustad valveljed (5 kodaraga)
- Mustad sportlikud kunstnahast istmed oranžide õmblustega
- RAV4 ADVENTURE'i ülemine iluvõre
- RAV4 ADVENTURE'i hõbedane eesmine allasõidutõke
- Nahataolise viimistlusega esiuksepaneel oranžide õmblustega
- Nutikas pikivahe andur (ICS)
- Pimeala monitor (BSM)
- Hall laekate
- Lombitud küljepeeglites

Täpsemat teavet varustuse kohta vt lk 48–57.

VARUSTUSTASEMED PREMIUM JA PREMIUM PLUS

Nende jaoks, kes nõuavad vaid parimat, viib ülihea varustustasemega Premium RAV4 täiustused uuele tasemele. Korralik sisu, mis vastab selle stiilile – see on ülim RAV4.





Pildil kujutatud mudel on Hybrid Premium



PREMIUMI STANDARDVARUSTUS
(lisaks varustustasemele Luxury Plus)

- 19-tollised hõbedased valuveljed (10 kodaraga)
- Helehallid, mustad või beežid nahkistmed
- LED-esituled (projektortüüpi)
- Lombituled küljepeeglites
- Kerevärvi ja kroomitud ukseingid
- Helesinine salongivalgustus
- Parkimisandurid ees
- Elektriliselt reguleeritav juhi- ja kõrvalistuja iste
- Elektriliselt reguleeritav nimmetugi juhiistmel
- Mälufunktsiooniga juhiiste
- Navigatsioonisüsteem
- Pimeala monitor (BSM)

PREMIUM PLUSI STANDARDVARUSTUS
(lisaks varustustasemele Premium)

- Elektriliselt avatav panoraamkatus
- Käiguvaetuslabad
- Käte abita jalaviipega avatav elektriline tagaluuk
- Nutikas tahavaatepeegel
- Kogu esiklaasi jääsulataja
- Soojendusega tagaistmed
- Juhi ja kõrvalistuja ventileeritavad istmed
- Panoraamvaate monitor
- JBL-i üheksa kõlariga esmaklassiline helisüsteem
- Nutikas pikivahe andur (ICS)
- Tagant rist-suunas läheneva sõiduki hoiatussüsteem (RCTA) koos piduriabiga

Täpsemat teavet varustuse kohta vt lk 48–57.

TARVIKUD

Kohanda oma RAV4 oma elustiilile vastavaks, lisades autole väärtust.



3



1

2

Veendu, et su RAV4 näeks alati välja nagu uus tänu vastupidavatele ja praktilistele **tekstiilist põrandamattidele** (1).

Kaitse **alumiiniumist lävepakuliistude** (2) abil lävepaku värvi kriimustuste eest, lisades samal ajal esteetilisust.

Esmaklassiline nutivõtme kate (3) annab hübriidi välimusele viimase suurepärase lihvi.



4

5



OMA RAV4 KAITSMINE

Eesmised ja tagumised porikaitsmed (4) tagavad selle, et poripritsmed ja lendu paiskuvad kivid ei rikuks su Toyota välimust.

Külgmine astmelaud (5) hõlbustab juurdepääsu katusele paigaldatud tarvikutele, rõhutades samal ajal auto karmi välimust.

Tagumise pörkeraua kaitseplaat (6) kaitseb pakiruumi värvitud pindu ning selle lisakujunduselemendi abil saad oma RAV4 kujundust täiendada.

Tänu spetsiaalsele mittelibisevale **täpselt sobivale pakiruumi matile (7)**, millel on samasugune kuusnurkne kujundus nagu salongis, püsib pagas alati oma kohal.

7

6

ERISTU STIILSELT

Lisa pakiruumi alumisele servale esmaklassilise **kroomehise** (1) abil stiilsust.

Elegantse ja jõulise madala profiiliga välimuse annavad autole **kroomitud küljeliistud** (2), mis sobivad kokku auto külgede kaunite kontuuridega.



Pildil kujutatud tarvikud on vaid väike osa meie laiaast valikust. Ohutuse suurendamiseks lisa Toyota parkimisabi ja/või laste turvatool või lase Toyota navigatsiooniseadmel end juhendada. Ära unusta ka igapäevaseid praktilisi vajadusi ja põhimugavusi, nagu hoiulaegas või tuhattoos.

Kogu tarvikute valiku nägemiseks mine Toyota veebisaidile.



TARVIKUD TRANSPORTIMISEKS

Eemaldataval veokonksul (3) on vastupidav korrosioonivastane pinnatöötlus ning see on konstrueeritud nii, et veokuuli saab soovi korral kiiresti paigaldada ja eemaldada.

Praktiline **alumiiniumist katuseraam** (4) pakub lisavõimalusi transportimiseks ning on varustatud Toyota kiirinnitussüsteemiga, tänu millele saad neid kombineerida teiste transporditarvikutega.

Katuseboks (5) mahutab olenevalt suuruselt kaks lumelauda või kuni neli paari suuski. Ja suvel (või ka siis, kui sulle ei meeldi suusatada) kahekordistab see pagasile mõeldud ruumi.

VÄRVID

RAV4-le pakutakse laia valikut kerevärve alates Pure White'ist ja lõpetades Midnight Bluega. Varustustasemel Style saad uskumatu efekti loomiseks kombineerida Attitude Blacki katuse ühega meie neljast kerevärvist.



RAV4 ühetoonilised värvivalikud

040 Pure White

089 Platinum Pearl White^s

1D6 Zircon Silver^o

1G3 Ash Grey^o

218 Attitude Black^o

3T3 Tokyo Red^s

3U5 Emotional Red 2^{*o}

6X3 Urban Khaki

8X8 Midnight Blue^o





§ Esmaklassiline värv.
 * Metallikvärv.
 * Saadaval ainult varustustasemel GR SPORT.
 ** Saadaval ainult varustustasemel RAV4 ADVENTURE.



RAV4 kahtoonilised värvivalikud

Attitude Black [§] katus			Dynamic Grey [§] katus**		
2PS Platinum Pearl White [§]	2QY Zircon Silver [§]	2QZ Ash Grey [§]	2SC Emotional Red 2 ^{**}	2RA Midnight Blue [§]	2QU Urban Khaki [§] **

VALUVELJED

Tee valik 17- kuni 19-tolliste valuveldede rabavast valikust – kõik on mõeldud sinu RAV4 täiuslikuks täiendamiseks.

1. 17-tollised heledad hõbedased valuvelded (5 kodaraga)

Varustustasemete Active ja Luxury standardvarustuses

2. 18-tollised tumedad hõbedased valuvelded (5 topeltkodaraga)

Varustustaseme Luxury Plus standardvarustuses

3. 19-tollised läikivmusta värvi valuvelded (10 kodaraga)

Varustustaseme Style standardvarustuses

4. 19-tollised mattmustad valuvelded (5 kodaraga)

Varustustaseme RAV4 ADVENTURE standardvarustuses

5. 19-tollised hõbedased valuvelded (10 kodaraga)

Varustustasemete Premium ja Premium Plus standardvarustuses

6. 19-tollised läikivmustad valuvelded GR SPORT peenlõigatud joontega (5 topeltkodaraga)

Varustustaseme GR SPORT standardvarustuses



LISAVARUSTUS

Veel RAV4 valvelgi.



7. 17-tollised hõbedased valveljed (5 kodaraga)

Kõigi varustustasemetel lisavarustus

8. 18-tollised hõbedased valveljed (5 topeltkodaraga)

Kõigi varustustasemetel lisavarustus

9. 18-tollised mustad valveljed (5 topeltkodaraga)

Kõigi varustustasemetel lisavarustus

10. 18-tollised mattmustad valveljed (5 topeltkodaraga)

Kõigi varustustasemetel lisavarustus

11. 18-tollised eritötlusega valveljed (5 topeltkodaraga)

Kõigi varustustasemetel lisavarustus

12. 19-tollised hõbedased valveljed (15 kodaraga)

Kõigi varustustasemetel lisavarustus



ISTMEKATTED

Viimistluse laia valikusse kuuluvad kangas, nahka meenutav materjal ja ehtne nahk, mida on saadaval kolmes värvitoonis. Olenemata sellest, mille valid, kuuluvad mugavus ja stiil standardvarustusse.

1. Must kangas

Varustustasemete Active ja Luxury standardvarustus

2. Must Alcantara® ja nahk sadulpruunide ääriste ning õmblustega

Varustustaseme Luxury Plus standardvarustus

3. Must nahka meenutav materjal siniste õmblustega

Varustustaseme Style standardvarustus

4. Must nahk

Varustustasemete Premium ja Premium Plus standardvarustus

5. Beež nahk

Varustustasemete Premium ja Premium Plus standardvarustus

6. Helehall nahk

Varustustasemete Premium ja Premium Plus standardvarustus

7. Must nahka meenutav materjal oranžide õmblustega

Varustustaseme RAV4 ADVENTURE standardvarustus

8. Varustustaseme GR SPORT must kunstnahk

ja seemisnahk hõbedaste õmblustega
Varustustaseme GR SPORT standardvarustus



4



5



6



7



8



TEHNILISED ANDMED

KESKKONNAANDMED

Hübrid

2,5-liitrine Hybrid
Dynamic Force
e-CVT FWD

Hübrid

2,5-liitrine Hybrid
Dynamic Force
e-CVT AWD-i

Bensiin

2,0-liitrine Dynamic Force
M/D S FWD

Bensiin

2,0-liitrine Dynamic Force
M/D S AWD

Kütusekulu (määrus (EL) 2017/1153, muudetud määrusega (EL) 2017/1231)				
Kombineeritud kiirus (l / 100 km)	5,5–5,7	5,7–5,9	6,9–7,4	7,1–7,6
Väike kiirus (l / 100 km)	5,5–5,6	5,9–6,2	8,2–8,5	8,7–9,1
Keskmine kiirus (l / 100 km)	4,8–5,0	4,8–5,0	6,6–7,0	7,0–7,4
Suur kiirus (l / 100 km)	4,9–5,1	4,9–5,1	6,0–6,3	6,2–6,5
Eriti suur kiirus (l / 100 km)	6,5–6,8	6,7–6,9	7,5–8,1	7,5–8,0
Soovitav kütus	95 või suurem (oktaaniarv)	95 või suurem (oktaaniarv)	95 või suurem (oktaaniarv)	95 või suurem (oktaaniarv)
Kütusepaagi maht (liitrites)	55	55	55	55
Süsinikdioksiid, CO ₂ (määrus (EL) 2017/1153, muudetud määrusega (EL) 2017/1231)				
Kombineeritud kiirus (g/km)	126–130	128–133	157–167	162–172
Väike kiirus (g/km)	124–127	135–141	186–193	198–206
Keskmine kiirus (g/km)	109–113	108–113	150–158	159–168
Suur kiirus (g/km)	112–116	112–116	135–144	139–148
Eriti suur kiirus (g/km)	148–154	152–157	169–183	169–181
Heitgaasid (määrus (EÜ) nr 715/2007, mida on täiendatud määrusega (EL) 2017/1347AG)				
Euroklass	EURO 6 AG	EURO 6 AG	EURO 6 AG	EURO 6 AG
Süsinikoksiid, CO (mg/km)	155,4	169,2	317,2	278,7
Süsvesinikud, THC (mg/km)	25,0	17,3	21,4	18,3
Süsvesinikud, NMHC (mg/km)	21,4	14,3	17,8	15,0
Lämmastikoksiidid, NO _x (mg/km)	2,1	2,8	8,7	15,6
Suitsuosakesed (mg/km)	0,13	0,15	0,16	0,27
Müratase möödasõidul (dB(A))	70	69	70	70

Kütusekulu ja CO₂ heitkogus on mõõdetud seeriatootmise mudelil kontrollitud keskkonnas Euroopa Liidu kergsõidukite ülemaailmset ühtlustatud katsemenetlust (WLTP) käsitleva määruse (EL) 2017/1151 ja selle kehtivate muudatuste nõuete kohaselt. Iga sõiduki konfiguratsiooni korral võidakse lõplik kütusekulu ja CO₂ heitkogus arvutada tellitud valikvarustuse põhjal. Sinu sõiduki kütusekulu ja CO₂ heitkogus võivad nendest mõõdetud tulemustest erineda, sest neile avaldavad mõju nii sõidustiil kui ka teised tegurid (nt teeolud, liiklus, sõiduki seisukord, rehvirõhk, koorem, kaassõitjate arv jne).

e-CVT = elektroonilise juhtimisega sujuvalt muutuva ülekandearvuga käigukast

* Olenevalt varustustasemest ja/või veoskeemist.

M/D S – Multidrive S, sujuvalt muutuva ülekandearvuga käigukast

FWD = esivedu

AWD/AWD-i = nelikvedu

MOOTOR	Hübrid	Hübrid	Bensiin
	2,5-liitrine Hybrid Dynamic Force e-CVT	2,5-liitrine Hybrid Dynamic Force e-CVT AWD-i	2,0-liitrine Dynamic Force M/D S
Mootori kood	A25A-FXS	A25A-FXS	M20A-FKS
Silindrite arv	Reas 4	Reas 4	Reas 4
Klapimehhanism	16 klapiga DOHC, VVT-iE (siselase), VVT-i (väljalase)	16 klapiga DOHC, VVT-iE (siselase), VVT-i (väljalase)	16 klapiga DOHC, VVT-iE (siselase), VVT-i (väljalase)
Kütusesüsteem	Sissepritse	Sissepritse	Sissepritse
Töömaht (cm ³)	2487	2487	1987
Silindri läbimõõt × kolvikäik (mm × mm)	87,50 x 103,48	87,50 x 103,48	80,50 x 97,62
Surveaste	14,0 : 1	14,0 : 1	13,0 : 1
Suurim võimsus (DIN hj)	178	178	175
Suurim võimsus (kW / p/min)	131/5700	131/5700	129/6600
Suurim pöördemoment (Nm / p/min)	221/3600–5200	221/3600–5200	208 / 4300–5200
Hübriidsüsteemi koguvõimsus (DIN hj)	218	222	–
Hübriidsüsteemi koguvõimsus (kW)	160	163	–

EESMINE ELEKTRIMOOTOR

EESMINE ELEKTRIMOOTOR		HÜBRIIDSÕIDUKI AKU	
Tüüp	Püsिमagnetiga sünkroonmootor	Tüüp	Aku võimsus (3 h), Ah
Suurim võimsus (kW)	88	Liitiumioon	4,3
Suurim pöördemoment (Nm)	202		

SÕIDUOMADUSED	Hübrid	Bensiin
	2,5-liitrine Hybrid Dynamic Force e-CVT	2,0-liitrine Dynamic Force M/D S
Tippkiirus (km/h)	180	190
0–100 km/h (s)	8,1 / 8,4*	10,7 / 11,0*

MASSID JA VEOVÕIME

Täismass (kg)	2135	2065
Tühimass (kg)	1590–1730*	1480–1670
Piduritega haagise suurim lubatud mass (kg)	800 / 1650*	1500
Piduriteta haagise suurim lubatud mass (kg)	750	750

TEHNILISED ANDMED

VEDRUSTUS

Ees	McPhersoni küünalvedrustus
Taga	Topeltöötsharkidega vedrustus

PIDURID

Ees	Ventileeritavad ketaspidurid, 2 silindrit
Taga	Ventileeritavad ketaspidurid, 1 silinder

SALONGI MÕÖTMED JA PAKIRUUMI MAHT

5 ust

Salongi laius (mm)	1515
Salongi kõrgus (mm)	1210/1230*
Pakiruumi kogupikkus, tagaiste üleval (mm)	1014
Pakiruumi kogulaius (mm)	1499
Pakiruumi kogukõrgus (mm)	931
Pakiruumi maht (m ³)	0,733
Pakiruumi maht (VDA) pakiruumi katteni, tagaiste üleval (liitrit)	580

VÄLISMÕÖTMED

5 ust

Välispikkus (mm)	4600
Välislaius (mm)	1855
Väliskõrgus (mm)	1685
Esirööbe (mm)	1610
Tagarööbe (mm)	1640
Esiülend (mm)	925
Tagaülend (mm)	985
Teljevahe (mm)	2690

ROOLISÜSTEEM

5 ust

Pööreraadius rehvist mõõdetuna (m)	11,0
------------------------------------	------

MAASTIKUREŽIIM

5 ust

Vähim kliirens sõidu ajal (mm)	190/195*
Mahasõidunurk (°)	20
Tõusunurk (°)	18
Sõiduki ümbermineku piirnurk (°)	52
Tipunurk kaldpinnal (°)	15,5 / 16,0*
Läbivussügavus (mm)	500

* Olenevalt varustustasemest ja/või veosüsteemist.

VELJED	Active	Luxury	Luxury Plus	Style	GR SPORT	RAV4 ADVENTURE	Premium	Premium Plus
17-tollised heledad hõbedased valuveljed (5 kodaraga)	●	●	–	–	–	–	–	–
18-tollised tumedad hõbedased valuveljed (5 topeltkodaraga)	–	–	●	–	–	–	–	–
19-tollised läikivmusta värvi valuveljed (10 kodaraga)	–	–	–	●	–	–	–	–
19-tollised mustad valuveljed (5 topeltkodaraga)	–	–	–	–	●	–	–	–
19-tollised mattmustad valuveljed (5 kodaraga)	–	–	–	–	–	●	–	–
19-tollised hõbedased valuveljed (10 kodaraga)	–	–	–	–	–	–	●	●
Ajutine varuratas	●	●	●	●	●	●	●	●
Rehviparanduskomplekt (ainult hübriid)	–	–	–	–	–	–	–	●

● = standardvarustus

○ = lisavarustus

– = pole saadaval

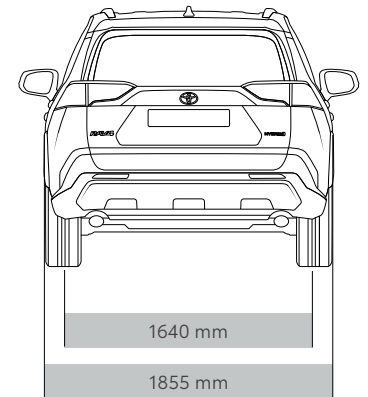
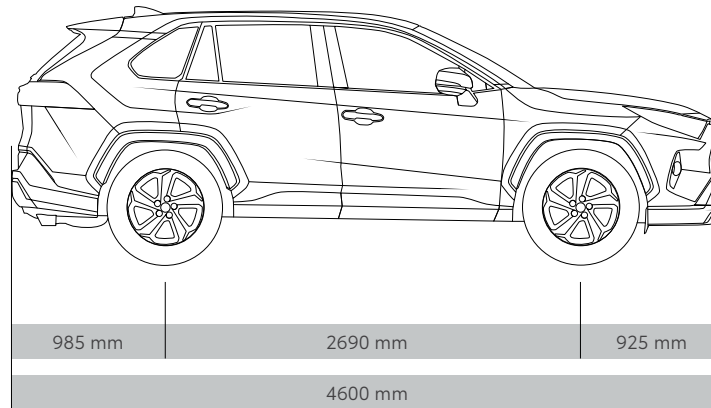
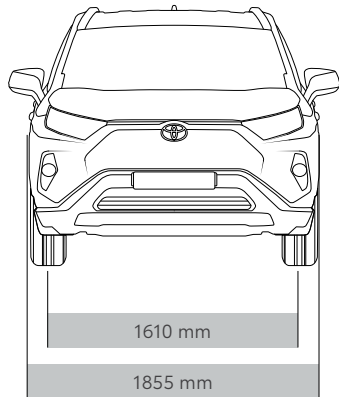

VARUSTUS

VÄLIMUS	Active	Luxury	Luxury Plus	Style	GR SPORT	RAV4 ADVENTURE	Premium	Premium Plus
17-tollised valuveljed 225/65R17 (5 kodaraga)	●	●	–	–	–	–	–	–
18-tollised valuveljed 225/60R18 (5 kodaraga)	–	–	●	–	–	–	–	–
19-tollised mustad valuveljed 235/55R19 (10 kodaraga)	–	–	–	●	–	–	–	–
19-tollised mustad valuveljed 235/55R19 (5 topeltkodaraga)	–	–	–	–	●	–	–	–
19-tollised matthall valuveljed 235/55R19 (5 kodaraga)	–	–	–	–	–	●	–	–
19-tollised valuveljed 235/55R19 (5 topeltkodaraga)	–	–	–	–	–	–	●	●
Ajutine tagavararatas	●	●	●	●	●	●	●	● ^{ΔΔ}
Rehviparanduskomplekt (ainult hübriidil)	–	–	–	–	–	–	–	●
Reflektoriga Bi-LED-esituled ja LED-ribadega päevatuled	●	●	●	–	–	–	–	–
Prožektoriga Bi-LED-esituled ja LED-ribadega päevatuled	–	–	–	●	●	●	●	●
Esitulede pesurid	●	●	●	●	●	●	●	●
Eesmised udutuled (LED-tüüpi)	●	●	●	●	●	●	●	●
LED-tagatuled	●	●	●	●	●	●	●	●
Kõrgele paigaldatud LED-pidurituli	●	●	●	●	●	●	●	●
Must eesmine ja tagumine pörkeraud mustade allasõidutõketega	●	–	–	–	–	–	–	–
Must eesmine ja tagumine pörkeraud hõbedaste allasõidutõketega	–	●	●	–	–	–	●	●
Midnight Black musta värvi eesmine ja tagumine pörkeraud hõbedaste allasõidutõketega	–	–	–	●	–	–	–	–
Must eesmine ja tagumine pörkeraud hõbedase esikaitsega RAV4 ADVENTURE	–	–	–	–	–	●	–	–
Mustad rattakoopaliistud, küljekarbid ning uste alumised küljeliistud	●	●	●	–	–	●	●	●
Midnight Black värvitud rattakoopaliistud, küljekarbid ning uste alumised küljeliistud	–	–	–	●	●	–	–	–

VÄLIMUS	Active	Luxury	Luxury Plus	Style	GR SPORT	RAV4 ADVENTURE	Premium	Premium Plus
Must radiaatori iluvõre	●	–	–	●	●	●	–	–
Tumehall radiaatori iluvõre	–	●	●	–	–	–	●	●
Kerevärv küljepeeglid	●	●	●	–	●	●	●	●
Mustaks värvitud küljepeeglid	–	–	–	●	–	–	–	–
Lombivalgustid küljepeeglites	–	–	–	–	●	●	●	●
Elektrilised soojendusega küljepeeglid	●	●	●	●	●	●	●	●
Elektriliselt kokkuklapitavad küljepeeglid	●	●	●	●	●	●	●	●
Automaatselt elektriliselt kokkuklapitavad küljepeeglid	●	●	●	●	●	●	●	●
Kerevärv uksekäepidemed	●	●	●	●	–	●	–	–
Kerevärv kroomehisega uksekäepidemed	–	–	–	–	●	–	●	●
Katusekaared	●	●	●	●	●	●	●	●
Tagaspoiler	●	●	●	●	●	●	●	●
Kroomitud külgmised aknaraamid	●	●	●	–	–	●	●	●
Mustad külgmised aknaraamid	–	–	–	●	–	–	–	–
Kerevärv ehis pagasiluugil	●	–	–	–	–	●	●	●
Hõbedane ehis pagasiluugil	–	●	●	●	●	–	–	–
Midnight Black värv ehis pagasiluugil	–	–	–	–	–	–	–	●
Elektriliselt avatav panoraamkatus	–	–	–	–	●	–	●	●
Toonklaas	–	–	●	●	●	●	●	●
Haiuimekujuline antenn	●	●	●	●	●	●	●	●
Kaks summutiotsa	●	●	●	●	●	●	–	–
GR SPORT väliselemendid	–	–	–	–	●	–	–	–
GR SPORT vedrustus	–	–	–	–	●	–	–	–
Kahetooniline välisvärv	–	–	–	●	●	–	–	–
Kahetooniline välisvärv Khaki/Dynamic Grey	–	–	–	–	–	○	–	–
Eemaldatav haagisekonks	○	○	○	○	○	○	○	○
Statsionaarne haagisekonks	○	○	○	○	○	○	○	○

● = standardvarustus

○ = lisavarustus

– = pole saadaval

△△ Pole saadaval hübriidil.

VARUSTUS

SALONG	Active	Luxury	Luxury Plus	Style	GR SPORT	RAV4 ADVENTURE	Premium	Premium Plus
Salongi sisenemise valgustus	●	●	●	●	●	●	●	●
Jalaruumi valgustus	–	●	●	●	●	●	●	●
Helesinine meeleoluvalgustus eesmistel topsihoidikutel	–	–	●	●	●	●	●	●
Helesinine meeleoluvalgustus avatud hoiukohal	–	–	●	●	●	●	●	●
12 V pistikupesad ees ja taga	●	●	●	●	●	●	●	●
Pehmed viimistlusmaterjalid õmblustega armatuurlaual	●	●	●	●	●	●	●	●
Hõbedane iluliist armatuurlaual	●	●	●	●	●	●	●	●
Hõbedased ja klavermustad ehised keskkonsoolil	●	●	●	●	●	●	●	●
Pagasiruumi valgustus	●	●	●	●	●	●	●	●
Uretaankattega eesmistel uste viimistlus	●	–	–	–	–	–	–	–
Plastkattega tagumiste uste viimistlus	●	–	–	–	–	–	–	–
Nahalaadne eesmistel uste viimistlus	–	●	●	●	●	●	●	●
Pehme viimistlusmaterjal tagumistel ustel	–	●	●	●	●	●	●	●
Sünteeilise nahkkattega eesmistel uste viimistlus	●	●	●	●	●	●	●	●
Hall katusepolster	●	●	●	●	●	●	●	●
Must katusepolster	–	–	–	●	●	–	–	–
Tekstiilpõrandamatid	●	●	●	●	●	●	●	●
Mustad uksekäepidemed salongis	●	–	–	–	–	–	–	–
Kroomitud uksekäepidemed salongis	–	●	●	●	●	●	●	●
Juhi ja kõrvalistuja peegli ja valgustiga päikesesirmid	●	●	●	●	●	●	●	●
Abikäepidemed laes ees ja taga	●	●	●	●	●	●	●	●
RAV4 ADVENTURE lävepakuliistud	–	–	–	–	–	●	–	–
GR SPORTI salongielemendid	–	–	–	–	●	–	–	–

● = standardvarustus

○ = lisavarustus

– = pole saadaval

^Δ Ainult hübriidil.

MUGAVUS	Active	Luxury	Luxury Plus	Style	GR SPORT	RAV4 ADVENTURE	Premium	Premium Plus
Nahkkattega rool (3 kodarat)	●	●	●	●	●	●	●	●
Soojendusega rool	–	●	●	●	●	●	●	●
Käitsi kallutatav teleskooprootisammas	●	●	●	●	●	●	●	●
Puldiga kesklukustus	●	●	●	●	●	●	●	●
Kaugjuhtimisega uste lukustamine ja avamine	● ^Δ	●	●	●	●	●	●	●
Kaugjuhitavad ohutuled	● ^Δ	●	●	●	●	●	●	●
Kaugjuhtimisega kliimaseade (välja arvatud manuaaliga)	–	●	●	●	●	●	●	●
Kiirustundlik automaatne ukسلukustus	●	●	●	●	●	●	●	●
Võtmeta sisenemis- ja käivitussüsteem	–	–	●	●	●	●	●	●
Nupust käivitus	● ^Δ	●	●	●	●	●	●	●
Käiguvahetus roolil asetsevate labadega	–	–	–	–	●	–	–	●
Follow Me Home'i funktsiooniga esituled	●	●	●	●	●	●	●	●
Elektriline tagaluuk	–	–	●	●	●	●	●	●
Jalaviipega (käte abita) avatav elektriline tagaluuk (pole saadaval, kui veokonks on paigaldatud)	–	–	–	–	–	–	–	●
Juhtmevaba telefoni laadija	–	–	●	●	●	●	●	●
Käitsi reguleeritav tahavaatepeegel	●	–	–	–	–	–	–	–
Isetumenev tahavaatepeegel	–	●	●	●	●	●	●	●
Nutikas tahavaatepeegel	–	–	–	–	–	–	–	●
Manuaalne kliimaseade (ainult bensiinimudelid)	●	–	–	–	–	–	–	–
Kahetsooniline automaatne kliimaseade	● ^Δ	●	●	●	●	●	●	●
Vihmaandur	–	●	●	●	●	●	●	●
Hämaraandur	●	●	●	●	●	●	●	●
Eesmised parkimisandurid	–	–	–	●	●	●	●	●
Tagumised parkimisandurid	–	●	●	●	●	●	●	●
Automaatne esitulede kõrguse reguleerimine	●	●	●	●	●	●	●	●
Elektrooniline seisupidur	●	●	●	●	●	●	●	●

VARUSTUS

MUGAVUS	Active	Luxury	Luxury Plus	Style	GR SPORT	RAV4 ADVENTURE	Premium	Premium Plus
Eesmised elektriaknad	●	●	●	●	●	●	●	●
Tagumised elektriaknad	●	●	●	●	●	●	●	●
Elektriakende kinnikiilumise vastane kaitse	●	●	●	●	●	●	●	●
Automaatne üles-alla liikumise funktsioon kõigil elektriakendel	●	●	●	●	●	●	●	●
Tuuleklaasi elektriline soojendus klaasipuhastite puhkealas	●	●	●	●	●	●	●	–
Tuuleklaasi elektriline soojendus	–	–	–	–	–	–	–	●
Soojendusega klaasipesuri pihustid	–	●	●	●	●	●	●	●
Klaasipesuvedeliku madala taseme hoiatus	●	●	●	●	●	●	●	●
Soojendusega tagaaken	●	●	●	●	●	●	●	●
Sõidurežiimide valik (ECO, Normal, Sport)	●	●	●	●	●	●	●	●
TRAIL maastikusõidu režiim (ainult nelikveolisel hübriidil)	–	●	●	●	●	●	●	●
Maastikusõidu režiimid (ainult nelikveolise bensiinimootoriga)	–	●	●	●	●	●	●	●
Seiskamis- ja käivitussüsteem (ainult bensiinimudelid)	●	●	●	–	–	–	●	●

ISTMED	Active	Luxury	Luxury Plus	Style	GR SPORT	RAV4 ADVENTURE	Premium	Premium Plus
Mustast kangast istmed	●	●	–	–	–	–	–	–
Naha ja Alcantaraga istmed pruunide õmblustega	–	○	●	–	–	–	–	–
Mustad sportlikud sünteetilisest nahast istmed siniste õmblustega	–	–	–	●	●	–	–	–
Musta värvi sünteetilisest nahast ja perforeeritud Ultrasuede'ist GR SPORT istmed	–	–	–	–	●	–	–	–
RAV4 ADVENTURE mustad sportlikud sünteetilisest nahast istmed oranžide õmblustega	–	–	–	–	–	●	–	–
Nahkistmed (mustad, beezid või hallid) koos kontrastsete õmblustega	–	–	–	–	–	–	●	●

ISTMED	RAV4							
	Active	Luxury	Luxury Plus	Style	GR SPORT	ADVENTURE	Premium	Premium Plus
Käitsi reguleeritava kõrgusega juhiiste	●	●	●	–	–	–	–	–
Elektriliselt reguleeritav juhi iste	–	–	–	●	●	●	●	●
Elektriliselt libisev juhi iste	–	–	–	●	●	●	●	●
Elektriliselt reguleeritav kõrvalistme seljatugi	–	–	–	–	●	–	●	●
Elektriliselt libisev kaassõitja iste	–	–	–	–	●	–	●	●
Elektriliselt reguleeritav nimmetugi juhiistmel	–	–	–	●	●	●	●	●
Juhiistme mälu funktsioon	–	–	–	–	●	–	●	●
Soojendusega juhi ja kõrvalistuja iste	●	●	●	●	●	●	●	●
Soojendusega tagumised külgmised istmed	–	–	–	–	–	–	–	●
Ventileeritavad juhi ja kõrvalistuja iste	–	–	–	–	–	–	–	●
Reguleeritava kaldenurgaga seljatoed tagaistmetel	●	●	●	●	●	●	●	●
60 : 40 jaotusega kokkuklapitavad tagaistmed	●	●	●	●	●	●	●	●

HOIUKOHAD	RAV4							
	Active	Luxury	Luxury Plus	Style	GR SPORT	ADVENTURE	Premium	Premium Plus
Kindalaegas	●	●	●	●	●	●	●	●
Konsoolilaegas	●	●	●	●	●	●	●	●
Käetugi konsoolilaekal	●	●	●	●	●	●	●	●
Topsihoidikud ees ja taga	●	●	●	●	●	●	●	●
Riidenagid	●	●	●	●	●	●	●	●
Tasku kõrvalistme seljatoe tagaküljel	●	●	●	●	●	●	●	●
Topeltpõrandaga pakiruum	●	●	●	●	●	●	●	●
Kaubakinnitusvõrk pakiruumis	–	–	●	●	●	●	●	●
Kahepoolne pakiruumi põrandakate (vaipkate ja plastikkate)	●	●	●	●	●	●	●	●
Pakiruumikate	●	●	●	●	●	●	●	●

● = standardvarustus

○ = lisavarustus

– = pole saadaval

VARUSTUS

MULTIMEEDIA- JA INFOSÜSTEEMID	Active	Luxury	Luxury Plus	Style	GR SPORT	RAV4 ADVENTURE	Premium	Premium Plus
Toyota Smart Connect	●	●	●	●	●	●	–	–
Toyota Smart Connect+	–	–	–	–	–	–	●	●
10,5-tolline multimeediaekraan	●	●	●	●	●	●	●	●
Pilvepõhine navigatsioonisüsteem	●	●	●	●	●	●	●	●
Navigatsioonisüsteem	–	–	–	–	–	–	●	●
Mobiilseadme ühildus (Apple CarPlay & Android Auto™)	●	●	●	●	●	●	●	●
7-tolline värviline universaalnäidiku TFT-ekraan (kohta Luxury ja Luxury Plus ainult manuaaliga)	●	●	●	–	–	–	–	–
12,3-tolline värviline TFT-universaalnäidik (välja arvatud Luxury ja Luxury Plus koos manuaaliga)	–	●	●	●	●	●	●	●
Tahavaatekaamera	●	●	●	●	●	●	●	●
Dünaamilised juhised tahavaatekaamera ekraanil	●	●	●	●	●	●	●	●
Panoraamvaatemonitor	–	–	–	–	●	–	–	●
Digitaalne heliringhääling (DAB)	●	●	●	●	●	●	●	●
6 kõlarit	●	●	●	●	●	●	●	–
JBLi esmaklassiline helisüsteem koos 9 kõlariga	–	–	–	○	○	○	–	●
USB pistikupesa (tüüp C ja A)	●	●	●	●	●	●	●	●
Bluetooth® vabakäesüsteem	●	●	●	●	●	●	●	●

TURVALISUS	Active	Luxury	Luxury Plus	Style	GR SPORT	RAV4 ADVENTURE	Premium	Premium Plus
Toyota Safety Sense:	●	●	●	●	●	●	●	●
Kokkupõrke ennetussüsteem (PCS) koos jalakäijate ja jalgratturite tuvastamise funktsiooniga								
Ristmikul kokkupõrke leevendussüsteem (ICM)								
Roolimisabi kokkupõrgete vältimiseks								
Sõidurajalt lahkumise hoiatussüsteem (LDA) koos rooli korrigeerimise ja sõidurajal õõtsumise hoiatussüsteemiga								

TURVALISUS	Active	Luxury	Luxury Plus	Style	GR SPORT	RAV4 ADVENTURE	Premium	Premium Plus
Sõidurajal hoidmise süsteem (LTA)								
Intelligentne kohanduv kiirushoidik (iACC)								
Liiklusmärkide jälgimise süsteem (RSA)								
Automaatsed kaugtuled (AHB)								
Aktiivohutus								
Blokeerumatu pidurisüsteem (ABS) koos elektroonilise pidurdusjõujaotuse (EBD) ja piduriabiga (BA)	●	●	●	●	●	●	●	●
Piduri hoidmise automaatsüsteem Brake Hold (BH) koos korduvkokkupõrget vältiva süsteemiga (SCB)	●	●	●	●	●	●	●	●
Intelligentne parkimisandur (ICS)	–	–	–	–	●	●	–	●
Aktiivne kurviläbimise abisüsteem (ACA)	●	●	●	●	●	●	●	●
Äkkpidurduse märguanne (EBS)	●	●	●	●	●	●	●	●
Sõiduki stabiilsuskontroll (VSC)	●	●	●	●	●	●	●	●
Nõlvaltardiabi (HAC)	●	●	●	●	●	●	●	●
Nõlvalt laskumise abi (DAC) (ainult automaatkäigukastiga nelikveolise bensiinimootoriga)	–	●	●	–	–	–	●	●
Haagise õõtsumiskontrolli süsteem (TSC)	●	●	●	●	●	●	●	●
Pimeala monitor (BSM)	–	–	–	–	●	●	●	●
Tagant ristsuunas läheneva sõiduki hoiatus (RCTA)	–	–	–	–	–	–	●	–
Tagant ristsuunas läheneva sõiduki hoiatus (RCTA) koos automaatse pidurdussüsteemiga	–	–	–	–	●	●	–	●
Immobilaiser	●	●	●	●	●	●	●	●

● = standardvarustus

○ = lisavarustus

– = pole saadaval

VARUSTUS

TURVALISUS	Active	Luxury	Luxury Plus	Style	GR SPORT	RAV4 ADVENTURE	Premium	Premium Plus
Passiivohutus								
Täiendava turvasüsteemi (SRS) turvapadjad, 7 tk	●	●	●	●	●	●	●	●
Hädaabikutsesüsteem e-Call	●	●	●	●	●	●	●	●
Eelpingutid ja jõupiirikud	●	●	●	●	●	●	●	●
Rehvirõhu hoiatussüsteem	●	●	●	●	●	●	●	●
Kõrvalistuja turvapadja väljalülitamise võimalus	●	●	●	●	●	●	●	●
Lapseistme kinnitussüsteem ISOFIX	●	●	●	●	●	●	●	●
Lapseluk	●	●	●	●	●	●	●	●

LISAVARUSTUSPAKETID	Active	Luxury	Luxury Plus	Style	GR SPORT	RAV4 ADVENTURE	Premium	Premium Plus
Comfort pakett:	–	○	–	–	–	–	–	–
Võtmeta sisenemis- ja käivitussüsteem								
Elektriline tagaluuk								
Technology pakett (ainult A/T):	–	–	○	–	–	–	–	–
Pimeala monitor (BSM)								
Tagant ristsuunas läheneva sõiduki hoiatus (RCTA) manuaalkäigukasti puhul								
Tagant ristsuunas läheneva sõiduki hoiatus (RCTA) koos automaatse pidurdussüsteemiga automaatkäigukasti puhul								
Eesmised parkimisandurid								
Lombivalgustid küljepeeglites								
Intelligentne parkimisandur (ICS) automaatkäigukasti puhul								

LISAVARUSTUSPAKETID	Active	Luxury	Luxury Plus	Style	GR SPORT	RAV4 ADVENTURE	Premium	Premium Plus
Technology Style pakett:	–	–	–	○	–	–	–	–
Pimeala monitor (BSM)								
Tagant ristsuunas läheneva sõiduki hoiatus (RCTA) koos automaatse pidurdussüsteemiga								
Lombivalgustid küljepeeglitel								
Intelligentne parkimisandur (ICS)								
Technology Premium pakett:	–	–	–	–	–	–	○	–
Tagant ristsuunas läheneva sõiduki hoiatus (RCTA) koos automaatse pidurdussüsteemiga								
Intelligentne parkimisandur (ICS)								
Panoraamvaatemonitor								
JBLi esmaklassiline helisüsteem koos 9 kõlari ning digitaalse heliringhäälinguga (DAB+)								
All Weather pakett:	–	–	–	–	–	–	○	–
Tuuleklaasi elektriline soojendus (ei hõlma klaasipuhastite puhkeala)								
Soojendusega tagumised külgmised istmed								
Ventileeritavad juhi ja kõrvalistuja iste								
SUV pakett:	○	○	○	○	–	–	○	○
Külmised astmelauad								
Alumiiniumist lävepakuliistud								
Roostevabast terasest tagumise pörkeraua kaitseplaat								
Style pakett:	○	○	○	○	–	–	○	○
Kroomitud küljeliistud								
Alumiiniumist lävepakuliistud								
Kroomliist pagasiluugi alumises servas								

● = standardvarustus

○ = lisavarustus

– = pole saadaval

TOYOTA KESKKONNA- VÄLJAKUTSE JA -POLIITIKA 2050. AASTAKS

Soovime Toyotas minna keskkonnamõju vähendamisest veel kaugemale ja muuta maailma senisest paremaks. Selle saavutamiseks oleme endale seadnud kuus väljakutset, mille plaanime täita 2050. aastaks. Igapäevaga kaasnevad teatud raskused, kuid meie eesmärk on avaldada ühiskonnale ja loodusele tervikuna positiivset ja säästlikku mõju.

Lisateabe saamiseks Toyota keskkonnaväljakutse kohta vaata veebilehte <https://www.toyota.ee/world-of-toyota/feel/environment/environmental-challenge-2050.json> või võta ühendust kohaliku Toyota müügiesindusega.

1. VÄLJAKUTSE UUTE SÕIDUKITE CO₂ NULLHEIDE

Soovime 2050. aastaks vähendada sõidukite CO₂ heitkogust 2010. aasta tasemega võrreldes 90%. Selle saavutamiseks aitame välja töötada uusi väikese süsinikuheitega või nullheitega sõidukeid ja teeme kõik endast oleneva, et suurendada nende kasutuselevõttu.

3. VÄLJAKUTSE TEHASTE CO₂ NULLHEIDE

Tehaste süsinikuheite vähendamiseks keskendume kasutatava tehnoloogia täiustamisele ja alternatiivsetele energiaallikatele üleminekule. Meie eesmärk on muuta rajatised energiatõhusamaks ja võtta kasutusele taastuvad energiaallikad, näiteks päikese- ja tuuleenergia ning vähese süsinikuheitega vesinikuenergia.

5. VÄLJAKUTSE RINGLUSSEVÖTUL PÕHINEVA ÜHISKONNA JA SÜSTEEMIDE RAJAMINE

Oleme materjalide ringlussevõtu kallal töötanud 40 aastat ja selle töö tulemusena on 95% igast RAV4-st korduskasutatav. Lisaks pakume uusi ja uuenduslikke viise sõiduki tagastamiseks, kui see jõuab viimaks oma teekonna lõppu.



* Meie sõiduautes kasutatava Toyota LCA-meetodi on üle vaadanud ja kinnitanud TÜV Rheinland ning see vastab standarditele ISO 14040 ja 14044.

2. VÄLJAKUTSE OLELUSRINGI CO₂ NULLHEIDE

Töötame keskkonnasäästlikemate mudelite loomise nimel ning seejärel analüüsime ja täiustame neid, et tagada võimalikult väike keskkonnamõju kogu sõiduki olemisajal jooksul*.

4. VÄLJAKUTSE VEEKASUTUSE MINIMEERIMINE JA OPTIMEERIMINE

Veekasutuse vähendamiseks oleme hakanud tehastes koguma vihmavett. Samuti oleme välja töötanud puhastusmeetodid, tänu millele saab kasutatavat vett uuesti kasutada või ohutult kohaliku veevõrku tagastada.

6. VÄLJAKUTSE LOODUSEGA KOOSKÖLAS TOIMIVA TULEVIKÜHISKONNA SAAVUTAMINE

Loodusega koos eksisteerimise kaitsmiseks ja parandamiseks korraldame metsauuendust ja puude istutamist, rohelisi linnaplaane ja muid keskkonnaprojekte nii meie tegevuskohtades kui ka mujal maailmas. Meie eesmärk on jõuda ühiskonnani, kus inimesed elavad harmooniliselt koos loodusega.

TOYOTA TAGAB TÄIELIKU MEELERAHU

KVALITEETNE TEENINDUS

Toyota vajab vähemalt iga kahe aasta või 30 000 km tagant (olenevalt sellest, kumb täitub enne) seisundi ja ohutuse kontrolli. Vahekontroll on vajalik iga aastal või 15 000 km tagant.

VÄIKESED HOOLDUSKULUD

Kõik Toyota sõidukid on projekteeritud ja toodetud nii, et hoolduskulud oleks võimalikult väikesed.

ORIGINAALVARUOSAD

Toyota kvaliteedi tagamiseks kasutatakse sõidukites ainult heakskiidetud originaalvaruosi.

TÄIENDAV OHUTUS

Toyota põhjalik ohutussüsteem peab vastu kindlustusvaldkonna karmile viieminutilise rünnaku katsele.

ORIGINAALLISAVARUSTUS

Toyota tarvikud on välja töötatud ja toodetud sama suure hoole, kvaliteedi ja üksikasjalikkusega nagu Toyota sõidukidki. Kõigil tarvikutel on 3-aastane garantii, kui need ostetakse koos sõidukiga*.

TOYOTA EURO CARE' I MAANTEABI

Naudi meelerahu, sõites täiendava Toyota Eurocare'i maanteabiga 40-s Euroopa riigis.

TOYOTA RELAX GARANTII

Garantii kuni 10 aastaks või 185 000 kilomeetri täitumiseni. Toyota Relax garantii hakkab kehtima tootjagarantii lõppemisel eeldusel, et sõiduki hooldused on teostatud vastavalt tootja nõuetele ametlikus Toyota esinduses. Toyota Relax garantii kehtib kuni järgmise korralise hoolduseni ehk tavapäraselt 12 kuud või läbisõidu 15 000 km täitumiseni, olenevalt sellest, kumb enne täitub. See pikeneb pärast iga hooldust. Täpsemat infot saad Toyota edasimüüjalt ning Sinu sõiduki hoolduse intervallid on kirjas omaniku käsiraamatus.

Lisateavet meelerahu kohta leiad veebilehelt
<https://www.toyota.ee/service-and-accessories/genuine-accessories/accessories>

* Garantii üksikasjade täpsustamiseks võta ühendust edasimüüjaga.



TOYOTA RAV4

ÜLENI LINNAMAASTUR. ÜLENI HÜBRIID. EI MINGEID MÖÖNDUSI

toyota.ee

Meile teadaolevalt on kogu selles brošüüris sisalduv teave trükkimise hetkel õige. Brošüüris kirjeldatud tehniliste andmete ja varustuse üksikasjad olenevad kohalikest tingimustest ja nõuetest ning võivad seetõttu erineda sinu piirkonnas müüdavate mudelite kirjeldusest. Tehniliste andmete ja varustuse üksikasjade kohta saad teavet kohalikest müügiesindusest. • Sõiduki kerevärvid võivad brošüüris trükitud fotodel kujutatust mõnevõrra erineda. • Brošüüris olevate ruutkoodide loetavus võib olenevalt kasutatavast skannerist erineda. Toyota ei vastuta selle eest, kui sul ei õnnestu mõnda ruutkoodi või interaktiivseid sisumarkereid lugeda. • Toyota Motor Europe jätab endale õiguse muuta ette teatamata tehniliste andmete ja varustuse üksikasju. • © 2022 Toyota Motor Europe NV/SA (TME). • Väljaande ühtegi osa ei tohi Toyota Motor Europe'i eelneva kirjaliku loata ühelgi viisil taasesitada.